

Artikelbeschreibung/Produktabbildungen

**Beschreibung****Werkstoff:**

Federstahl.

Ausführung:

gehärtet, blank geölt oder mechanisch verzinkt.

Hinweis:

Durch die spezielle Formgebung (geformt wie eine Tellerfeder) erreicht die Spanscheibe eine hohe Federwirkung. Die Federkraft welche bei Belastung (Flachdrücken) der Spanscheibe entsteht beträgt 70 - 90% der entsprechenden Anpresskraft einer Schraube der Festigkeitsklasse 8.8 - 10.9.

Spanscheiben werden verwendet, um Setzungserscheinungen in Schraubverbindungen auszugleichen und ein daraus resultierendes Lockern oder Lösen der Verbindung zu verhindern. Die Sicherung erfolgt rein kraftschlüssig.

Zeichnungen

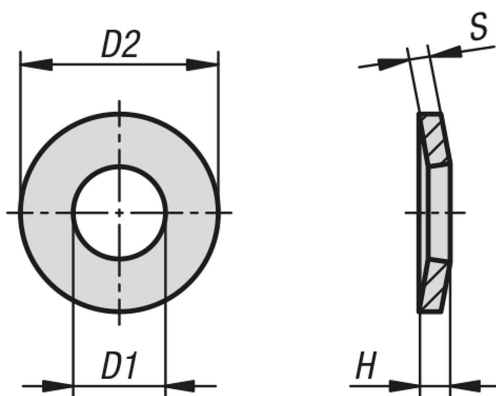

Artikelübersicht

Bestellnummer	Oberfläche Grundkörper	für Schrauben	D1	D2	H	S
07303-04	gehärtet, blank und geölt	M4	4,3	9	1,3	1
07303-05	gehärtet, blank und geölt	M5	5,3	11	1,55	1,2
07303-06	gehärtet, blank und geölt	M6	6,4	14	2	1,5
07303-08	gehärtet, blank und geölt	M8	8,4	18	2,6	2
07303-10	gehärtet, blank und geölt	M10	10,5	23	3,2	2,5
07303-12	gehärtet, blank und geölt	M12	13	29	3,95	3
07303-14	gehärtet, blank und geölt	M14	15	35	4,65	3,5
07303-16	gehärtet, blank und geölt	M16	17	39	5,25	4
07303-18	gehärtet, blank und geölt	M18	19	42	5,8	4,5
07303-20	gehärtet, blank und geölt	M20	21	45	6,4	5
07303-22	gehärtet, blank und geölt	M22	23	49	7,05	5,5
07303-24	gehärtet, blank und geölt	M24	25	56	7,75	6
07303-30	gehärtet, blank und geölt	M30	31	70	9,2	7
07303-104	verzinkt	M4	4,3	9	1,3	1
07303-105	verzinkt	M5	5,3	11	1,55	1,2
07303-106	verzinkt	M6	6,4	14	2	1,5
07303-108	verzinkt	M8	8,4	18	2,6	2
07303-110	verzinkt	M10	10,5	23	3,2	2,5
07303-112	verzinkt	M12	13	29	3,95	3
07303-114	verzinkt	M14	15	35	4,65	3,5

Artikelübersicht

Bestellnummer	Oberfläche Grundkörper	für Schrauben	D1	D2	H	S
07303-116	verzinkt	M16	17	39	5,25	4
07303-118	verzinkt	M18	19	42	5,8	4,5
07303-120	verzinkt	M20	21	45	6,4	5
07303-122	verzinkt	M22	23	49	7,05	5,5
07303-124	verzinkt	M24	25	56	7,75	6
07303-130	verzinkt	M30	31	70	9,2	7